

 **CAKT**
MOTOS

CR4



PARA TODO TIPO DE TERRENO
SPORT - TODOTERRENO- ENDURO

www.kontrol.com.co



KONTROL
LLANTAS

TOMA EL KONTROL DE TU CAMINO



LOS ACTIBOND ACTÚAN INCLUSO CUANDO EL MOTOR ESTÁ APAGADO



ES MÁS QUE SÓLO ACEITE. ES INGENIERÍA LÍQUIDA.™



KONTROL

STOX
HELMETS

ZEUS
HELMET

SCOYCO



DATOS PERSONALES

NOMBRE:

DIRECCIÓN:

TEL.:

CEL.:

CHASÍS:

--	--	--	--	--	--	--	--	--	--	--	--	--	--	--	--	--	--	--	--

MOTOR:

--	--	--	--	--	--	--	--	--	--	--	--	--	--	--

TIPO:

--	--	--	--	--	--	--	--	--

COLOR:

FECHA DE COMPRA:

DD / MM / AAAA

PREFACIO

Estimado Cliente CR4,

Lo felicitamos y le damos la bienvenida a nuestra familia AKT.

En este Manual se explican las Características y la correcta operación de la CR4, Por favor léalo completamente para lograr disfrutar de todas las especificaciones de su motocicleta y siga las instrucciones de manejo seguro para garantizar un óptimo Rendimiento.

Considérelo como una parte permanente de la motocicleta, toda la información, ilustraciones, fotografías y especificaciones aquí contenidas se basan en la información más reciente disponible en el momento de esta publicación.

AKT Motos puede incorporar las modificaciones o mejoras a sus vehículos en cualquier momento sin previo aviso, por lo tanto, es posible que algunas de las partes descritas en este manual no se apliquen a su vehículo.

Manual actualizado Agosto 2017

**Bienvenido a la
familia**  **AKT**
MOTOS



Para conservar las prestaciones del vehículo, cada repuesto debe ser diseñado y construido con unas especificaciones rigurosas para su óptimo funcionamiento. “Los repuestos originales AKT” están hechos con los mismos materiales y patrones de calidad usados para construir la motocicleta. Ninguna pieza sale al mercado sin cumplir los requisitos exigidos por nuestros estándares y sin ser sometida a exhaustivas pruebas y controles de calidad por parte de nuestros ingenieros.

Por las razones anteriores, cuando deba realizar una reparación ó sustitución de alguna pieza, adquiera “Repuestos originales AKT” en los puntos de venta de repuestos AKT. Si adquieres un producto más barato de una marca diferente a la nuestra, no garantizamos su calidad ni durabilidad, además esto causará disminución de las prestaciones de su vehículo, así como posibles problemas en su motocicleta.

ÍNDICE CR4

Recomendaciones para la conducción segura	8
Recomendaciones para el despegue	10
Vista derecha	11
Vista izquierda	12
Vista frontal	13
Datos de identificación	14
Numero de motor	14
Numero de chasis	14
Localización de partes	15
Switch de encendido	15
Velocímetro y pilotos indicadores	16
Funciones de comando izquierdo	19
Direccionales	20
Posición izquierda	20
Posición derecha	20
Posición central	20
Pito	20

Cambio de luces	20
Posición superior	20
Posición inferior	20
Funciones de comando derecho	22
Switch on/off luces	23
Posición derecha	23
Posición intermedia	23
Posición izquierda	23
Ajuste de la palanca de embrague o clutch	24
Como ajustar la palanca	24
Tapa tanque de combustible	25
Grifo de gasolina	27
Freno delantero	29
Inspección pastillas delanteras	31
Llantas	32
Presión	32
Tipo de llantas	32

Batería	34
Disposición final de baterías	35
Filtro de aire	36
Cambie el filtro	36
Remoción de la silla	37
Valvula	39
Aceite de caja 4t	40
Antes de encender	41
Aceite de caja	42
Palanca de cambios	43
Cadena de transmisión	44
Inspección de la cadena	45
Freno trasero	46
Gasolina	48
Programa de mantenimiento	49
Limpieza de motocicleta	51
Ficha técnica	54

RECOMENDACIONES PARA UNA CONDUCCIÓN SEGURA

Cualquiera que quiera montar en moto debe tener presente algunas precauciones que deben Adoptarse para garantizar la seguridad del conductor, pasajero y demás usuarios de la Carretera.

- Familiarízate con tu nueva CR4 Su habilidad y conocimiento mecánico constituyen el fundamento de las prácticas de conducción Segura, Sugerimos que practique montar su Motocicleta en una condición de bajo tráfico hasta que esté totalmente familiarizado con los controles de su vehículo.
- Use Ropa cómoda Las prendas de vestir de lujo pueden ser incómodas e inseguras cuando se monta en moto. Elige Ropa cómoda para montar en moto.
- Conduzca dentro de su propia habilidad en todo momento, El conocimiento de los Límites y permanecer dentro de ellos le ayudará a evitar accidentes.

Cualquiera que quiera montar en moto debe tener presente algunas precauciones que deben Adoptarse para garantizar la seguridad del conductor, pasajero y demás usuarios de la Carretera.

- Familiarízate con tu nueva CR4 Su habilidad y conocimiento mecánico constituyen el fundamento de las prácticas de conducción Segura, Sugerimos que practique montar su Motocicleta en una condición de bajo tráfico hasta que esté totalmente familiarizado con los controles de su vehículo.
- Use Ropa cómoda Las prendas de vestir de lujo pueden ser incómodas e inseguras cuando se monta en moto. Elige Ropa cómoda para montar en moto.
- Conduzca dentro de su propia habilidad en todo momento, El conocimiento de los Límites y permanecer dentro de ellos le ayudará a evitar accidentes.

Use siempre un casco de buena calidad. Este debe encajar en la cabeza de forma cómoda

RECOMENDACIONES PARA EL DESPEGUE

- Los primeros 1.000 km son una parte crucial de su motocicleta. El buen funcionamiento durante Este período ayuda a la hora de garantizar La máxima vida útil y sin problemas.
- La Confiabilidad y el rendimiento dependen de los cuidados especiales durante el período de rodaje. Es muy importante que evite el funcionamiento del motor a alta velocidad ya que pueden exponer las piezas del motor a tensión excesiva.
- La velocidad recomendada durante el rodaje es: Máximo de 50 km / h hasta los primeros 750 kilómetros

Nota: (varíe la velocidad del motor para un mejor acoplamiento de las partes).

El primer servicio en 500 ~ 1.000 kilómetros es el más importante. Durante este período Los componentes del motor y otras piezas se han fijado en todos los ajustes, todos los Tornillos deben apretarse. El Aceite de la transmisión del motor debe ser sustituido. El cumplimiento oportuno del primer servicio garantizará una vida útil óptima y el rendimiento del motor

VISTA LATERAL DERECHA

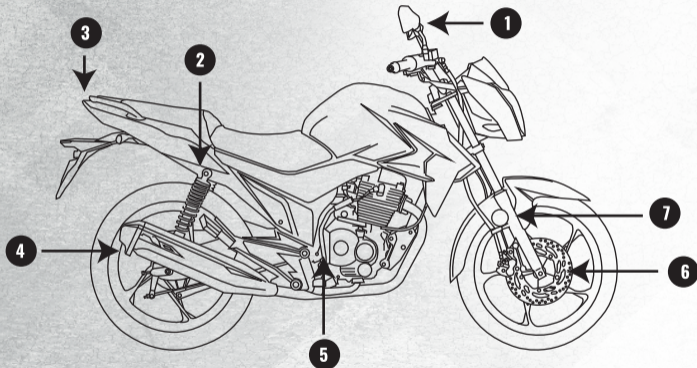

- 1** Retrovisor Derecho **2** Amortiguador Der. Trasero **3** Parrilla
4 Mofle **5** Crank **6** Freno de disco delantero **7** Reflectivo

VISTA LATERAL IZQUIERDA

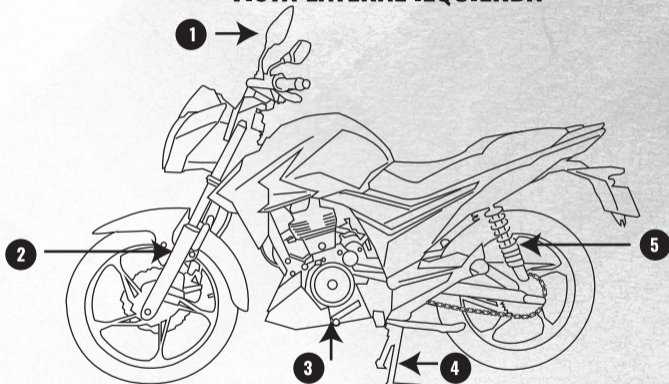

- 1 Retrovisor izquierdo 2 Reflectivo 3 Palanca de cambios
4 Gato central 5 Amortiguador trasero izquierdo

VISTA FRONTAL

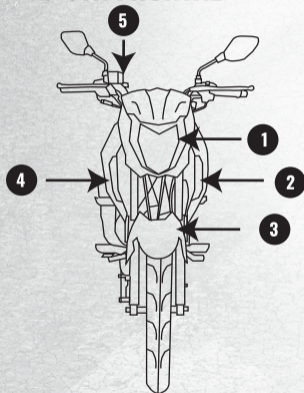

- 1 Farola 2 Direccional del. derecha 3 Guardabarros del.
4 Direccional del. izquierda 5 Bomba de freno del.

NÚMERO DE IDENTIFICACIÓN DEL VEHÍCULO

Número de Chasis

El número de Chasis de la CR4 se encuentra ubicado en la parte Frontal del chasis, Exactamente detrás de la luz delantera.

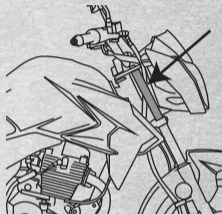

Número de Motor

El número de Motor de la CR4 se encuentra ubicado en la carcasa izquierda, debajo del eje de cambios.

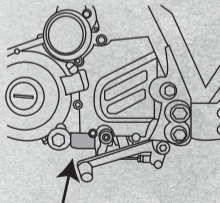

LOCALIZACIÓN DE PARTES

SWITCH DE ENCENDIDO: El switch de encendido tiene dos posiciones:

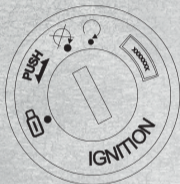

OFF: Motor apagado, sistema eléctrico aislado.

ON: Motor encendido, equipo eléctrico puede utilizarse y la llave de encendido no se puede remover.

BLOQUEO: La dirección solo se bloqueará.

Con el Manubrio en la posición Limite Izquierda, girando la llave hasta la posición de Bloqueo.



ADVERTENCIA

no deje el interruptor en posición ON con el Motor Apagado, puede disminuir la vida útil de la batería.

VELOCIMETRO Y PILOTOS INDICADORES

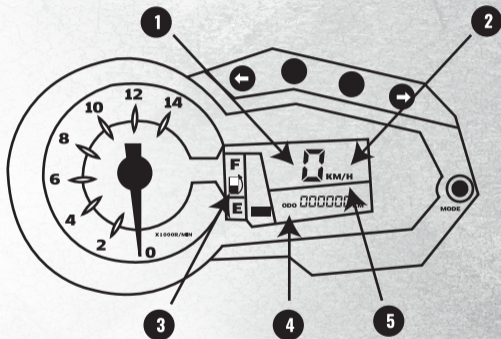

- 1** Indicador digital de velocidad **2** Indicador de marcha **3** Indicador nivel de gasolina
4 Medidor de distancia, Odómetro, trip **5** Indicador de Km/hm Mph

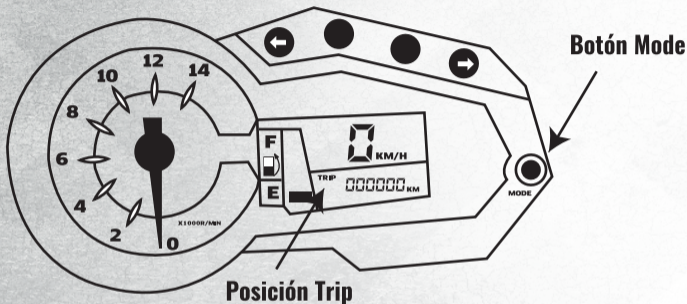

Beneficio

Selección del medidor de Distancia

Selección del medidor de distancia

Pulsar el botón MODE hasta seleccionar el medidor de recorrido "TRIP"

Para reiniciar el medidor de recorrido en cero, mantener presionado el botón de MODE por algunos segundos, estando en Función MODE.

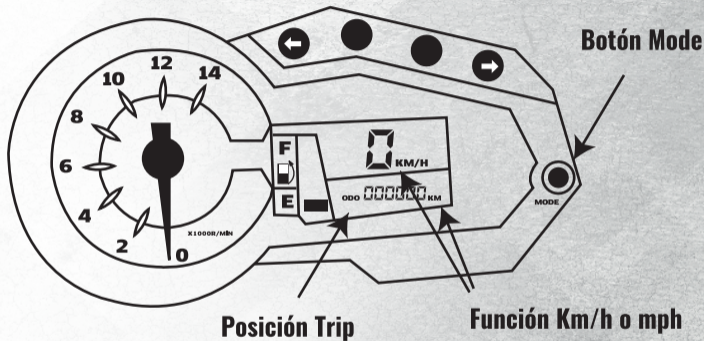

La función de Millas a Kilómetros se puede Modificar estando en la Posición ODO Mantén presionado el botón MODE por unos segundos

FUNCIONES DE COMANDO IZQUIERDO

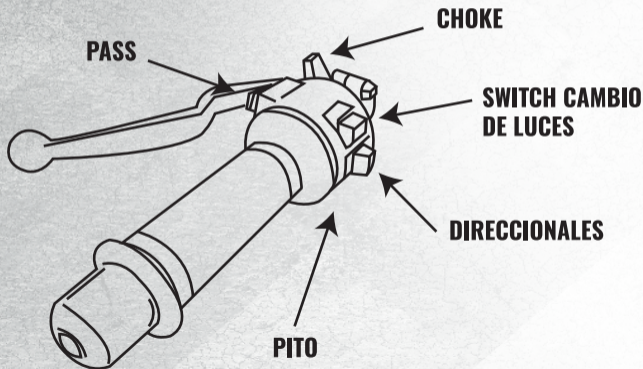

DIRECCIONALES:

Este switch tiene tres posiciones

Posición Izquierda:

Se usa cuando se desea girar a la izquierda. Se encenderán las dos direccionales izquierdas y la luz indicadora de direccional izquierda en el tablero

Posición derecha:

Se usa cuando se desea girar a la derecha. Se encenderán las dos direccionales derechas y la Luz indicadora de direccional derecha en el tablero.

Posición central:

Ninguna direccional se enciende en esta posición. Mientras no se necesiten las direccionales este switch debe permanecer en esta posición

Pito:

Presione el botón del pito para pitar

Cambio De Luces:

El switch de cambio de luces posee dos posiciones:

Posición superior:

En esta posición se enciende la luz alta y su piloto indicador en el tablero.

Posición inferior:

En esta posición se enciende la Luz baja.

Pass:

Pulse el interruptor para hacer cambio de luces. Es usado para dar señal a los vehículos que vienen en sentido contrario o al adelantar otros vehículos urante el día. Si este se activa

Este switch tiene tres posiciones

Posición Izquierda:

Se usa cuando se desea girar a la izquierda. Se encenderán las dos direccionales izquierdas y la luz indicadora de direccional izquierda en el tablero

Posición derecha:

Se usa cuando se desea girar a la derecha. Se encenderán las dos direccionales derechas y la Luz indicadora de direccional derecha en el tablero.

Posición central:

Ninguna direccional se enciende en esta posición. Mientras no se necesiten las direccionales este switch debe permanecer en esta posición

Pito:

Presione el botón del pito para pitar

Cambio De Luces:

El switch de cambio de luces posee dos posiciones:

Posición superior:

En esta posición se enciende la luz alta y su piloto indicador en el tablero.

Posición inferior:

En esta posición se enciende la Luz baja.

Pass:

Pulse el interruptor para hacer cambio de luces. Es usado para dar señal a los vehículos que vienen en sentido contrario o al adelantar otros vehículos durante el día. Si este se activa

FUNCIONES DE COMANDO DERECHO

**SWITCH ENCENDIDO
ON/OFF**

**SWITCH ENCENDIDO
ON/OFF DE LUCES**

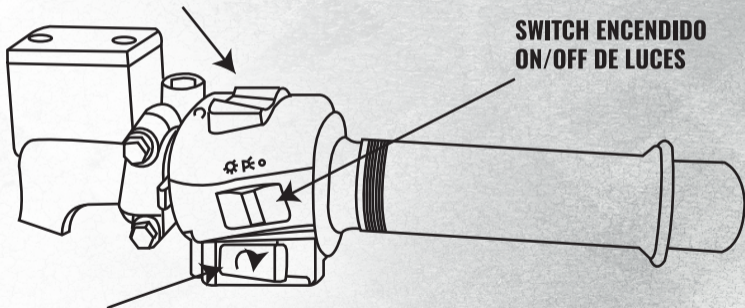

**SWITCH ENCENDIDO
ELECTRICO**

SWITCH ON/OFF LUCES

Este switch tiene tres posiciones:

Posición Derecha:

Las luces Del tablero, stop y farola se encuentran apagadas.

Posición intermedia:

Luces del tablero, stop y farola (luz de día) se encenderán.

Posición Izquierda:

Las luces del tablero, pilotos, farola y stop se encenderán

BOTÓN DE ARRANQUE

Recuerde apagar las luces antes de accionar el botón de arranque. Use el pedal de arranque para arranque en frío.

Interruptor ON/OFF

Este interruptor aísla o activa el sistema eléctrico de la Motocicleta impidiendo o no su encendido, tiene dos posiciones: en la posición Adelante aísla y en la posición atrás activa el sistema.

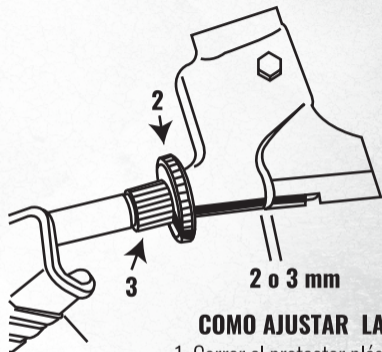

La leva de embrague o clutch se encuentra ubicada en el extremo izquierdo del manubrio, esta suele destensionarse, por lo cual debe revisarse periódicamente. El ajuste normal de este elemento es un juego de 2 a 3 milímetros entre la leva y la base.

COMO AJUSTAR LA PALANCA

1. Correr el protector plástico (1) deslizándolo por el cable.
2. Desapretar contratuerca (2),.
3. Ajustar el tornillo (3) hasta dar el ajuste deseado.
4. Apretar la contratuerca (2).
5. Deslizar el protector plástico (1) al punto inicial
6. Este proceso debe ser realizado por personal tecnico.

TAPA TANQUE DE COMBUSTIBLE

Para abrir la tapa Del tanque de gasolina debe seguir los siguientes pasos:

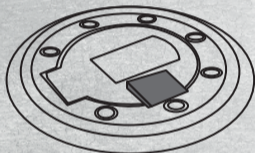

1. Levantar la pestaña que cubre el switch de la tapa del tanque de gasolina.

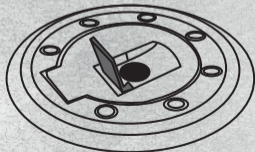

2. Introducir la llave en la ranura del switch presione y gire en el sentido de las manecillas del reloj.



3. Levantar la tapa sin retirar la llave hacia atrás de la moto, proceder a llenar el tanque

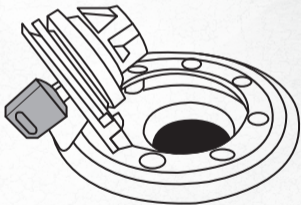

IMPORTANTE

No llene en exceso el tanque de gasolina, puede regarse y provocar daños en los elementos del vehículo. Use Gasolina Corriente

GRIFO DE GASOLINA

El grifo de Paso de gasolina está ubicado en la parte lateral izquierda del tanque de gasolina, este tiene las siguientes tres posiciones

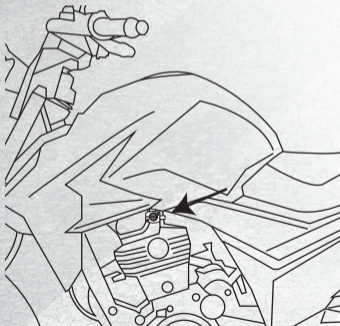

Este tiene las siguientes tres posiciones

Arriba: Posición de reserva cuando no se tiene suficiente gasolina. Debe abastecerse lo antes posible.

Centro: Grifo cerrado, no hay paso de combustible

Abajo: Posición cuando tiene suficiente gasolina por encima del nivel de reserva

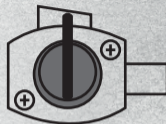

Arriba

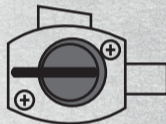

Centro

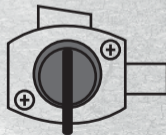

Abajo

FRENO DELANTERO

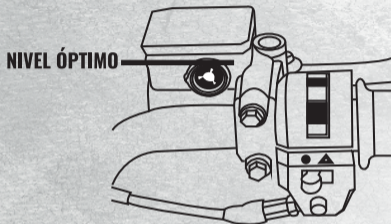

El depósito del líquido del sistema de freno de disco delantero, está ubicado sobre la parte derecha del manubrio, su nivel debe ser revisado de manera periódica. Esta revisión es sólo visual para determinar en qué estado se encuentra.

Si el nivel del líquido es bajo y se observa de color oscuro es necesario cambiar totalmente el fluido del sistema ya que puede estar degradado ó contaminado con agua.

Si el nivel del líquido es bajo y no se observa de color oscuro, por favor revise el desgaste presentado en las pastillas de freno.

Si el líquido se ve contaminado con suciedad o agua, haga su cambio completamente. Cambie el líquido de frenos solo en los puntos autorizados de AKT

ATENCIÓN

El cambio de líquido de frenos debe realizarse cada año, como se recomienda en la tabla de mantenimiento periódico de este manual.

INSPECCIÓN DE PASTILLAS DELANTERAS

Inspeccione las pastillas de freno delantero periódicamente, si se detecta que las pastillas se encuentran cerca de la línea límite, diríjase lo más pronto posible a un Centro de Servicio Técnico para ser remplazadas.

Inspeccione el sistema de frenado diariamente antes de conducir su motocicleta, tenga en cuenta los siguientes puntos:

1. Fugas de líquido en todo el sistema.
2. Estado de la manguera que conduce el líquido desde la bomba hacia la mordaza.
3. Desgaste de las pastillas.
4. Dureza de la manivela del freno delantero.

Conducir con las pastillas desgastadas reduce la efectividad de los frenos, origina un desgaste prematuro del disco e incrementa el riesgo de accidentes. Conduzca de manera prudente cuando instale un juego nuevo de pastillas de freno.

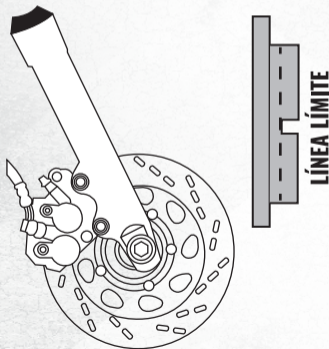

LLANTAS

Revise la presión de las llantas semanalmente para alargar su vida útil. Si hay mucha presión se desgastara la llanta por su centro por lo que al frenar esta rebota, y si tiene baja. presión se desgastara por los lados y al frenar y en las curvas se desliza. En cualquiera de los dos casos no es efectivo el frenado.

Evite sobrecargar la motocicleta.

- Cambie las llantas cuando estén desgastadas o tengan algún tipo de corte o grieta.
- Utilice siempre el tipo y dimensión de las llantas recomendado para la CR4

DELANTERA	26 PSI
TRASERA	28 PSI
TRASERA con pasajero	32 PSI

Esto incrementará la vida útil de sus llantas



Mucha presión



Poca presión



Presión ideal

ATENCIÓN

Si se tiene algún problema con la presión de las llantas o alguna grieta o corte; se disminuirá la estabilidad de la motocicleta y aumentará el riesgo de sufrir un accidente.

ATENCIÓN

Conducir con las llantas desgastadas puede disminuir la estabilidad y control de la motocicleta, compruebe la profundidad del relieve de las llantas el cual es muy útil para apartar el agua y las impurezas del camino. Cuando vea que las ranuras de las llantas estén disminuyendo su profundidad cambie las llantas lo mas pronto posible.

I Tipo Calle. (On Road).

Dimensiones

Delantera: 80 / 90 / 17

Trasera: 110 / 80 / 17

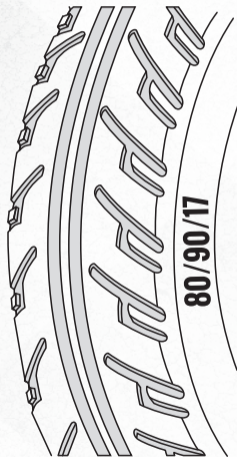

BATERÍA

La CR4 posee una batería de 12V8Ah, esta se encuentra ubicada dentro de la tapa lateral izquierda

Características

- Las baterías de Gel son libres de mantenimiento.
- Son selladas
- Se reduce a porcentajes mínimos la evaporación.

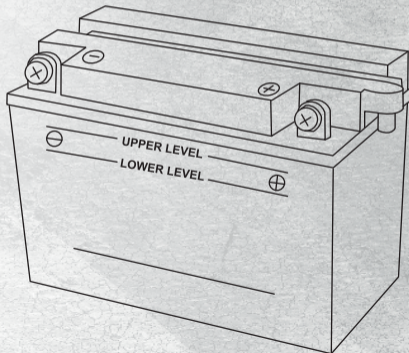

DISPOSICIÓN FINAL DE BATERIAS

La ensambladora AKT motos en cumplimiento de la resolución 0361 del 03 de marzo de 2011 cuenta con una plan para la disposición final de las baterías, la recolección se realiza a través de nuestros centros de servicio técnico autorizado de todo el país, contribuyendo de esta manera al sostenimiento ecológico del planeta.

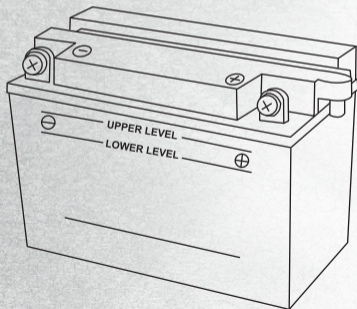

FILTRO DE AIRE

El filtro de aire se encuentra ubicado en la cavidad central del chasis

Si este se contamina con polvo y bloquea la aspiración normal de la motocicleta, disminuirá la potencia, aumentará el consumo de gasolina y puede producir un desgaste prematuro de las piezas internas del motor. Si se usa habitualmente la motocicleta en zonas polvorientas, es recomendable limpiar o cambiar el filtro de aire más frecuentemente de lo que indica la tabla de mantenimiento periódico.

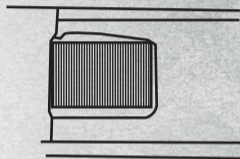

Cambie el filtro como se indica a continuación

Retire la tapa lateral izquierda
Retire la silla de la Motocicleta
Realice el cambio del filtro y arme nuevamente.

Nota: El filtro de aire se debe cambiar cada 6000 km, o cada 3000 km si el terreno es polvoriento.

REMOCIÓN DE LA SILLA

Para retirar la silla siga las instrucciones:

- 1.** Introduzca la llave principal en el seguro de la tapa izquierda, gire en sentido contrario a la manecilla del reloj.
- 2.** Retire la Tapa lateral tirando hacia afuera en el extremo A luego hacia adelante, tenga precaución en romper los puntos de sujeción de la tapa lateral.
- 3.** Tire de la guaya que se encuentra ubicada a su derecha hasta que escuche un clic y retire la silla.

La remoción de la silla es indispensable para el cambio del filtro de aire.

Para instalar siga los mismos pasos en orden inverso.

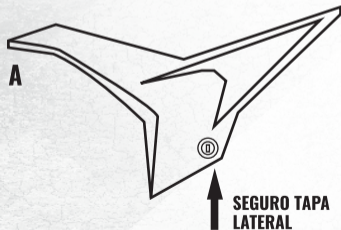

Nota:

Para Retirar la tapa lateral derecha siga por favor los siguientes pasos.

- Retire por favor el tornillo de Sujeción Utilizando una llave Allen de 5 mm.
- Retire la tapa lateral Tirando hacia fuera en el extremo A, luego hacia adelante, tenga precaución en no romper los puntos de sujeción del atapa lateral.
- Procure no halar bruscamente las tapas ya que puede romperlas

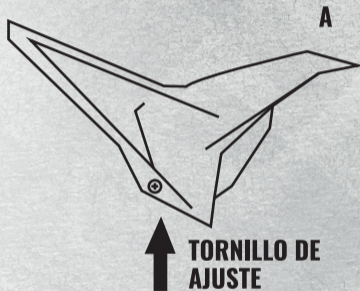

VALVULA EAR “EXHAUST AIR RECIRCULATION”

La Válvula EAR “EXHAUST AIR RECIRCULATION” diluye el volumen de gases de escape mediante la adición de aire, reduciendo así el porcentaje de partículas contaminantes expulsadas al medio ambiente causado por la combustión interna del motor.

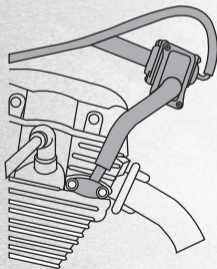

ACEITE DE CAJA 4T

Para verificar el nivel de aceite soporte su motocicleta en el gato central para realizar una medición correcta, luego retire el tapón medidor de aceite (1), límpielo e introdúzcalo, sin roscarlo de nuevo en el orificio finalmente, observe que todo el extremo del marcador se encuentra impregnado de aceite.

El nivel de aceite se debe verificar con la moto totalmente fría, realice los cambios de aceite según la tabla de mantenimiento periódico (cada 2.000 km)

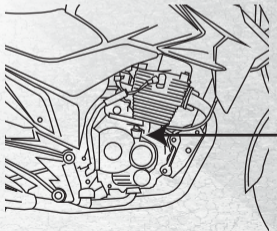

Cantidad de aceite 900cc

**ANTES DE ENCENDER LA MOTOCICLETA
VERIFIQUE EL NIVEL DE ACEITE DE MOTOR**

ACEITE DE MOTOR

AKT Motos
Recomienda



Actevo 4T

SAE 20W-50

ACEITE DE CAJA

Use siempre aceite para motocicletas. Si se usa un aceite de buena calidad para motores cuatro tiempos y se hace el cambio periódico como lo indica la tabla de lubricación, alargará la vida útil de su motocicleta

SISTEMA DE CLASIFICACIÓN	GRADO
API	SG O SUPERIOR
SAE	20W -50

Si no tiene disponibilidad de un aceite de motor SAE20W-50 escoja una alternativa de acuerdo a la tabla.

Sistema de clasificación	
Temperatura	C°30...-20...-10...0 → 10...20...30...40 F° -22.....-4... 14...32...50...68...86·104

PALANCA DE CAMBIOS

La CR 4 viene equipada con una caja de cambios de 5 velocidades que opera según la gráfica, esta se encuentra ubicada al lado izquierdo del motor. Para accionar los cambios de manera apropiada, se debe accionar al mismo tiempo el clutch y desacelerar, cada vez que se seleccione un cambio, la palanca vuelve a su posición inicial y queda lista para seleccionar otro cambio. Empuje hacia arriba para aumentar los cambios y hacia abajo se disminuye. La neutra se encuentra entre primera y segunda, para situar la motocicleta en este cambio se debe tener una velocidad igual a cero.

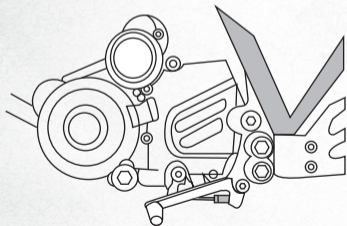
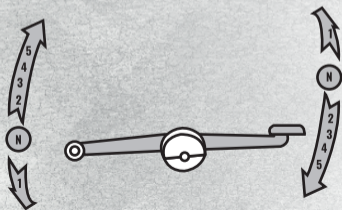

CADENA DE TRANSMISIÓN

La cadena permite que el motor transmita su potencia a la llanta trasera de la motocicleta, por esta razón se debe realizar un mantenimiento periódico y tenerla en observación constante. Se le debe revisar su tensión por lo menos una vez a la semana; basta con soportar la motocicleta en su gato central para observar su estado, si esta se encuentra demasiado suelta o tensionada podría causar daños.

Recomendación: tense la cadena cada 500 km.

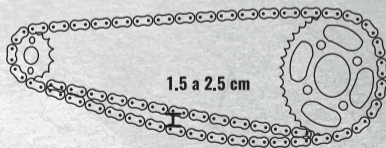
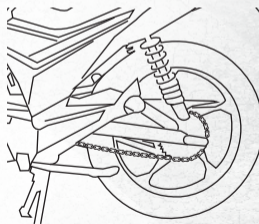

INSPECCIÓN DE LA CADENA

Para hacer de manera correcta la inspección de la cadena deben llevarse a cabo estos pasos

- Soporte su motocicleta sobre el soporte central (Gato).
- Gire la llanta trasera y encuentre la parte de la cadena donde haya mayor tensión, allí mueva la cadena de arriba hacia abajo para reconocer la distancia que recorre de manera vertical, esta distancia debe ser entre 1.5-2.5cm aproximadamente. Si la distancia no cumple estos parámetros es necesario que se acerque a un Centro de Servicio Técnico AKT autorizado, para su adecuada revisión.

FRENO TRASERO

El pedal del freno trasero está ubicado en la parte lateral derecha de la motocicleta al lado del reposapie

Inspeccione el freno diariamente antes de encender su motocicleta, si detecta alguna anomalía en algunos de los componentes del freno diríjase al Centro de Servicio Técnico más cercano lo antes posible. Si después de inspeccionar el freno detecta que el pedal baja mucho, se debe ajustar.

COMO AJUSTAR EL FRENO TRASERO

1. Presione la leva trasera hacia adelante para soltar el tornillo de ajuste de la varilla.
2. Ajuste el tornillo del extremo de la varilla.
3. Suelte y verifique que el pedal presente un recorrido normal.
4. Si el tornillo hay que ajustarlo demasiado, diríjase al Centro de Servicio Técnico más cercano para realizar la respectiva verificación del estado y desgaste de las bandas de freno

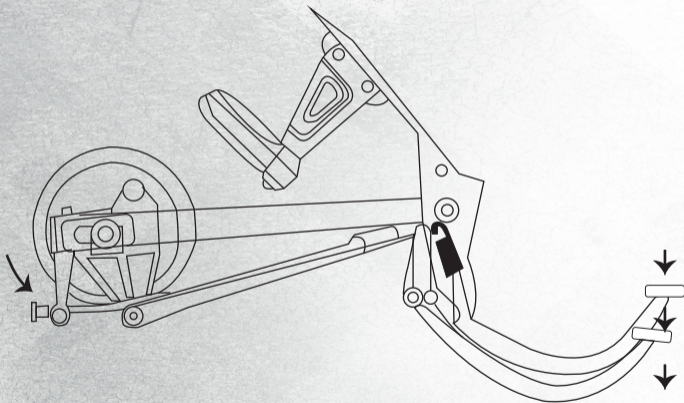

GASOLINA

Use siempre gasolina corriente sin plomo, la gasolina sin plomo alarga la vida útil de la bujía y de los componentes del sistema de escape.



PRECAUCIÓN

Derramar gasolina sobre cualquier superficie pintada puede originar daños en estas, si esto sucede lave inmediatamente con abundante agua.



PELIGRO

Nunca adicione Gasolina cerca de llamas o chispas o fuentes de calor, no llene en exceso el tanque este, necesita espacio para el almacenamiento de los gases y para la dilatación de la gasolina con los cambios de temperatura.

Nota: la relación de compresión de este motor es de 9.5:1 razón por la cual puede usar gasolina corriente sin que este cause daño alguno para el motor.

PROGRAMA DE MANTENIMIENTO

El programa de mantenimiento indica los intervalos entre servicios periódicos.

Asegúrese de inspeccionar, revisar, cambiar, ajustar y lubricar de acuerdo con las instrucciones. Si el mantenimiento no se realiza periódicamente, se dará lugar a un rápido desgaste y daños graves en el vehículo. Si el vehículo se utiliza en condiciones de alto estrés, tales como operación a aceleración máxima, continua o se hace funcionar en entornos polvorientos.

Ciertos trabajos deben realizarse con más frecuencia para asegurar la fiabilidad del vehículo como por ejemplo la culata, los componentes de dirección, suspensión, cadena y componentes de la rueda, etc., son elementos clave y requieren mantenimiento muy especial y cuidadoso. AKT Motos recomienda encarecidamente que las revisiones según el programa de mantenimiento sea realizado por su centro de servicio Autorizado

Las inspecciones Periódicas pueden revelar una o más partes que pueden necesitar reemplazo. Siempre que se vaya a sustituir un repuesto de su CR4, se recomienda que utilice sólo las piezas originales de Akt Motos.



PRECAUCIÓN

El mantenimiento inicial y periódico adecuado es obligatorio para asegurarse de que su vehículo sea fiable y da un rendimiento óptimo en todo momento. Asegúrese de que el mantenimiento periódico se realiza a fondo siguiendo las instrucciones dadas en el manual de garantía.

En áreas más polvorientas, la sustitución del filtro de aire es indispensable para evitar costosos daños en el motor. (ver manual de garantía para el cuadro de Mantenimiento)

LIMPIEZA DE MOTOCICLETA

Lavar la motocicleta es una actividad necesaria del mantenimiento preventivo, ayuda a mantener en buen estado todos los sistemas del vehículo, además facilita la inspección de los componentes de la motocicleta cuando así se requiera

La acumulación de suciedad en el motor y en el mofle interfiere con la refrigeración adecuada y oculta posibles daños que podrían perjudicar el buen funcionamiento del motor

Lavar la motocicleta con máquinas de agua de alta presión puede dañar algunos componentes ó puede levantar la pintura de las partes plásticas involucradas. Nunca utilice jabones tipo detergente (partículas semi sólidas), pueden rayar las partes pintadas y plásticas, siempre lave con jabones suaves y abundante agua.

Enjuague la motocicleta con agua limpia y séquela con un trapo o paño absorbente.

CONSEJOS Y RECOMENDACIONES AL TOMAR UN LARGO VIAJE DE MÁS DE 500 KM

A) Por favor, mantenga los siguientes artículos para su uso en caso de emergencia:

- 1.** Kit de herramientas.
- 2.** Bujía recomendada.
- 3.** Foco de Farola y direccionales (un repuesto de cada uno).
- 4.** Acelerador y los cables de Clutch (un repuesto de cada uno)

B) las precauciones que deben tomarse para el viaje:

- 1.** Asegúrese de aceite de motor y el nivel de líquido de frenos están en el nivel.
- 2.** Cantidad de combustible adecuado en el tanque.

C) Comprobar en la motocicleta lo siguiente:

- 1.** Apriete de todos los tornillos y tuercas con valor de torque correcto.
- 2.** Verificación de la presión de los neumáticos / en la llantas verifique profundidad de la banda de rodadura.

A) Por favor, mantenga los siguientes artículos para su uso en caso de emergencia:

1. Kit de herramientas.
2. Bujía recomendada.
3. Foco de Farola y direccionales (un repuesto de cada uno).
4. Acelerador y los cables de Clutch (un repuesto de cada uno)

B) las precauciones que deben tomarse para el viaje:

1. Asegúrese de aceite de motor y el nivel de líquido de frenos están en el nivel.
2. Cantidad de combustible adecuado en el tanque.

C) Comprobar en la motocicleta lo siguiente:

1. Apriete de todos los tornillos y tuercas con valor de torque correcto.
2. Verificación de la presión de los neumáticos / en la llantas verifique profundidad de la banda de rodadura.
3. Todas las bombillas, los indicadores y la función de la bocina.
4. Balanceo de las ruedas

FICHA TÉCNICA

Motor	CGR 4T OHV
Cilindraje	125cc
Potencia	10.34 Hp@8000 +/- 500 RPM
Capacidad del tanque	4,5 Gal
Torque Max.	9,3 Nm@7000 +/- 500 RPM
Compresión	9.5:1
Arranque	Eléctrico y a patada
Suspensión delantera	Telescopica hidráulica
Suspensión trasera	Doble amortiguador regulable DS (Double Spring)
Freno delantero	Disco
Freno trasero	Tambor

Largo+Ancho+Alto	2010+780+1065mm
Encendido	CDI
Distancia entre ejes (mm)	1355
Distancia del motor al piso (mm)	200
Llanta delantera	80/90/17
Llanta trasera	110/80/17
Peso en seco	98 kg
Caja de velocidades	5 cambios manual
Colores disponibles	Rojo/Negro/Blanco
Garantía	15 meses o 20.000km
Revisiones gratuitas	5

RECOMENDACIONES

Revise siempre el aceite de motor, verifique que su nivel no sea bajo y tampoco exceda el límite establecido para cada modelo.

Utilice siempre el aceite recomendado, no utilice otros aceites de bajas especificaciones, no utilice aditivos no recomendados.

Cambie el aceite en los kilometrajes establecidos como lo indican las tablas de actividades de mantenimiento.

No lave el motor cuando este caliente.

No utilice máquinas de lavado a presión, cuide de que no entre agua en el tanque de combustible, caja filtro (filtro de aire), mofle y sistema eléctrico.

No modifique la caja filtro o filtro de aire, cambie el filtro cuando este deteriorado o en los kilometrajes establecidos como lo indican las tablas de actividades de mantenimiento, utilice siempre filtros originales.



LÍNEA DE ATENCIÓN: **018000524066**

Si no consigues tus repuestos o tienes alguna inquietud comunícate con nosotros.